

DETALHES DE SINALIZAÇÃO

LEGENDA

NOTAS

DESENHOS DE REFERÊNCIA

JMRS07A4-03-1-SI-PLN-0001 - PLANTA DE SINALIZAÇÃO

REV.	DATA	TIPO	POR	DESCRIÇÃO
0	04/07/23	E	WIB	EMISSÃO

TIPO DE EMISSÃO	(A) PRELIMINAR	(D) DETALHAMENTO DE FABRICAÇÃO (H) CANCELADO
	(B) BÁSICO	(E) EXECUTIVO
	(C) PARA CONHECIMENTO	(G) AS BUILT
		(I) TOPOGRAFIA
		(J) PARA COTAÇÃO

CLIENTE:	MRS	TÍTULO:	PROJETO DETALHADO COMPLEXO VIÁRIO BARRA DO PIRAI
FIRMA CONTRATADA:	JMSOUTO		PROJETO SINALIZAÇÃO
			DETALHES DE SINALIZAÇÃO - FLS 01/02
RESPONSÁVEL:	DATA:	FERROVIA MRS	
PROJ.	04/07/2023	TRECHO: BARRA DO PIRAI - RJ	
DES.	04/07/2023	SUBTRECHO: RUA NEWTON PRADO - BARRA DO PIRAI - RJ	
VER.	04/07/2023	ESCALA:	Nº MRS E12204-LC-109-4-DE-F00-004
APROV.	04/07/2023	1:500 HOR	Nº PROJ. JMRS07B9-02-1-SI-DSI-0001_FLS 01

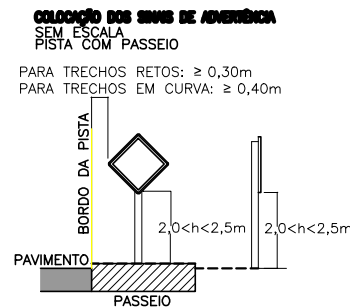
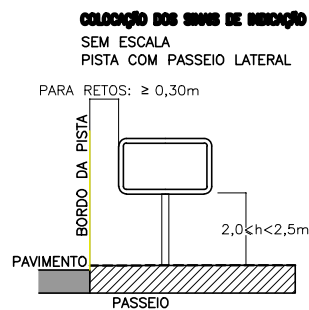
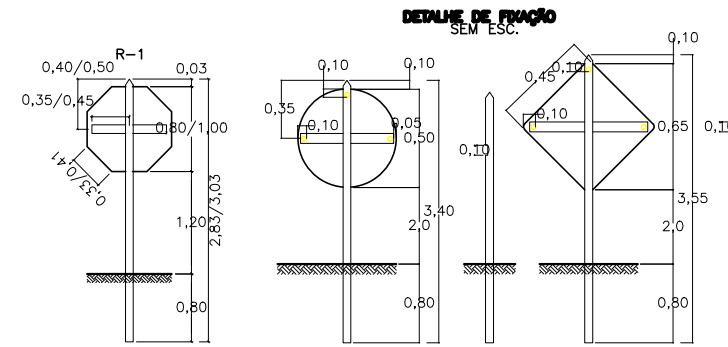
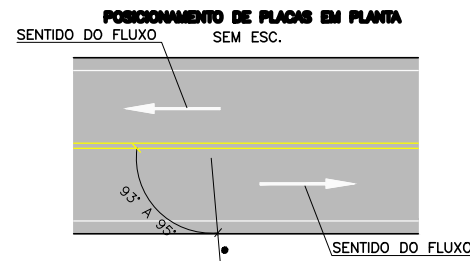
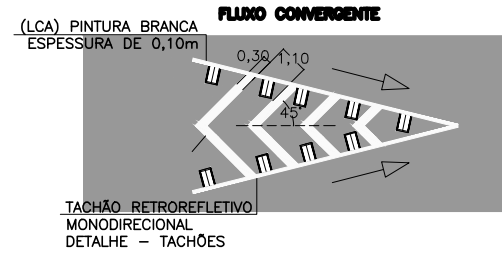
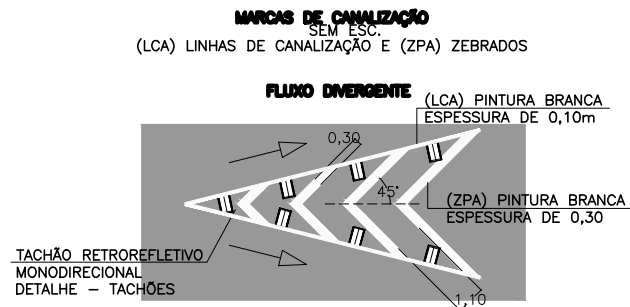

COLOCAÇÃO DOS SINAIS DE INDICAÇÃO (1-7-1)
SEM ESCALA
PISTA COM PASSEIO LATERAL

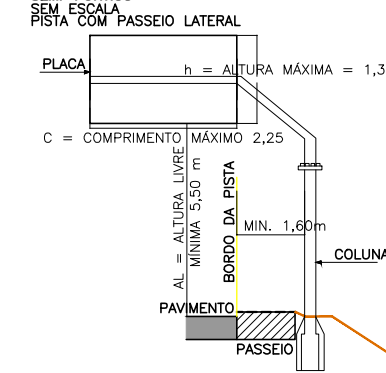

DETALHE DAS TACHAS

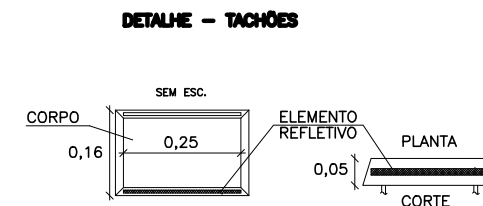
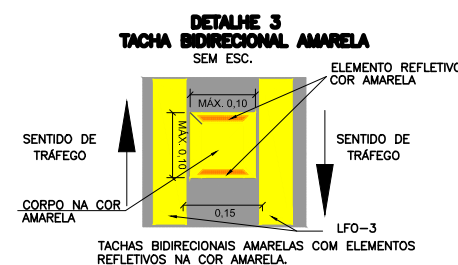
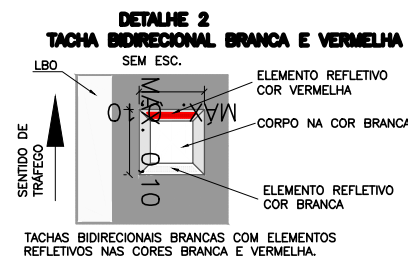
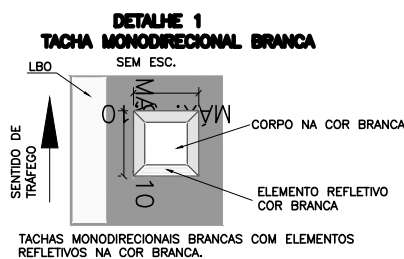

SINALIZAÇÃO DE ADVERTÊNCIA E REGULAMENTAÇÃO
SEM ESC.

FORMA	COR	DESCRIÇÃO
	FUNDO	AMARELA
	SÍMBOLO	PRETA
	ORLA INTERNA	PRETA
	ORLA EXTERNA	AMARELA
	FUNDO	BRANCA
	SÍMBOLO	PRETA
	TARJA	VERMELHA
	LETRAS	PRETA
	FUNDO	PRETO FOSCO
	TARJA	AMARELO PELÍCULA REFLETIVA
	ORLA	VERMELHA
	LETRAS	PRETA

SINALIZAÇÃO DE INDICAÇÃO
SEM ESC.

FORMA: RETANGULAR - COM LADO MAIOR NA HORIZONTAL

DESCRIÇÃO	COR
FUNDO	VERDE
ORLA INTERNA	BRANCA
ORLA EXTERNA	VERDE
LEGENDA	BRANCA
SETA	BRANCA



O TAMANHO DAS LETRAS FOI DEFINIDO COM 0,150m DE ALTURA DE ACORDO COM A VELOCIDADE ADOTADA DE 60km/h PARA TIPO DE VIA URBANA

FORMA: RETANGULAR - COM LADO MAIOR NA HORIZONTAL

DESCRIÇÃO	COR
FUNDO	MARROM
ORLA INTERNA	BRANCA
ORLA EXTERNA	MARROM
LEGENDA	BRANCA
PICTO GRAMA	FUNDO BRANCA
FIGURA	PRETA



O TAMANHO DAS LETRAS FOI DEFINIDO COM 0,150m DE ALTURA

MARCADORES DE ALINHAMENTO

